

KIP CARAVANS LOGBOEK

logboek

Uitgave van KIP Caravans – Hoogeveen
9e druk, 1985
Prijs f 7,50 incl. B.T.W.

INHOUD (alfabetisch)

Aankoppelen en wegrijden	24	Kondens	13
Aantekeningen	42, 43	Konstruktie van de caravan	8
Algemene richtlijnen	5	Onderhoud	5, 9, 11, 31, 38, 39
Back-O-Matic	6	Onderstel	9
Bagage	23, 26	Ontkoppelen en plaatsen	25
Banden	6	Oplooprem	5
Bandenspanning	6	Periodiek onderhoud	31, 38
Bergen, in de	29	Pluspunten KIP-product	36
Binnenverlichting	15	Ramen	11
Brekkabel	6	Registratiebewijs	33, 37
Buitenkontaktdoos	15	Remmen	5
Caravan-dokumenten	32, 33, 34	Rijden met de caravan	v.a. 27
Caravan-gewicht	26	Rijklaar maken	23
Dakluik	24, 31	Service-coupon	41
Garantiebepalingen	40	Sleutels	12, 37
Garantiebewijs (insteekkaart)	37	Stroom in- en uitschakelen	16
Gas	16	Technische gegevens	37
Gasfles	18	Vakman	9
Gaskomfoor	10	Ventilatie	13
Gaskousje	17	Verlengsnoer	15
Gassysteem	17	Verlichting aansluiting auto	14
Helling, wegrijden op een	30	Verlichtingsschema	14
Isolatie	8	Verwarming	v.a. 19
Kachel	19	Verzekering	35
Kentekenbewijs	32	Watervoorziening	11
Keuken	10	Wielkeggen	7
Keuringsstations	34	Wiel verwisselen	7
Koelkast	10	Winterberging	31

Inleiding

KIP heeft in Nederland een bekende en vertrouwde klank. Het is de naam van een kwaliteitsprodukt uit Nederlands grootste en modernste kampeerwagenfabriek:

KIP Caravans – Hoogeveen

De vrijetijdsbesteding, die in de jaren na de tweede wereldoorlog goed op gang kwam, was voor KIP het begin van een succesvolle opmars. Onder het toenemend aantal mensen die hun vrije tijd in de natuur doorbrengen, is KIP een begrip geworden. De filosofie bij KIP is dezelfde gebleven: praktische bouwstijl, betrouwbare lichtgewicht constructies, zoveel mogelijk comfort en goede service

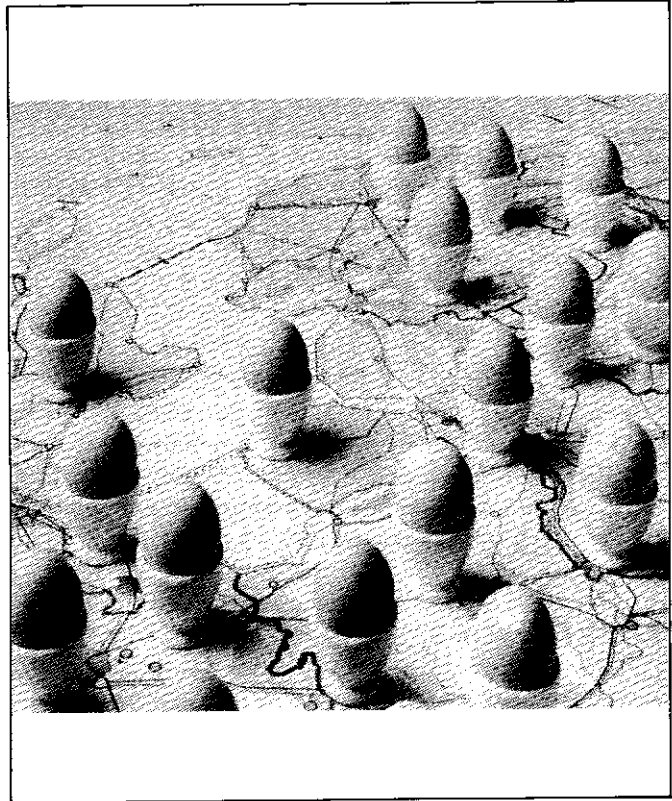

Hoe profiteert u het meest van uw nieuwe KIP-caravan

Dit boekje is bedoeld als een handleiding voor het gebruik en onderhoud van uw caravan. Bedenk wel dat de technische wenken die wij u geven, hoe belangrijk ook, slechts een gering deel van het nu voor u liggende caravanplezier betreffen. Maar sommige aanwijzingen zijn nu eenmaal noodzakelijk. De wezenlijke, plezierige kant van het bezit van een caravan is, dat het uw week-end en uw vakantie volop en in volle vrijheid tot z'n recht doet komen. Of u nu verkiest op één plekje te blijven genieten, dan wel dat u het trekken en zwerven in het bloed zit. Juist het voortdurend wisselend landschap met het verrassende van steeds nieuwe horizonten is wat caravannen zo aantrekkelijk maakt.

Was u voorheen tentkampeerder, dan zult u bemerken, dat het comfort van de caravan onvergelijkbaar groter is. Hebt u nimmer eerder gekampeerd en bent u nu bezitter van een caravan, prijst u dan gelukkig dat u de caravan hebt gekozen, waarmee u kunt „lezen en schrijven“. Wanneer u zich houdt aan de wenken in dit boekje, dan is de kans ooit

door pech te worden overvallen, werkelijk minimaal.

Zeer regelmatig ontvangen wij enthousiaste reacties van bezitters van „stok-oude KIP Caravans“, waaruit blijkt dat u met uw nieuwe KIP vele jaren „vooruit“ kunt.

Wij wensen u veel plezier op al uw tochten.

KIP CARAVANS

Algemene richtlijnen

Uw auto wordt door u goed verzorgd, een 1e 1000 km beurt, steeds iedere 7500 km etc. Hoort u iets piepen, dan wendt u zich tot uw garage.

Er zijn veel mensen, die een caravan verkeerd beoordelen en hierdoor later in nare situaties komen te verkeren. Een caravan heeft weliswaar geen motor, maar de wielen, remmen, chassis, verlichting, raamrubbers etc. hebben dezelfde functie als bij een auto. Al deze onderdelen hebben dan ook hetzelfde onderhoud nodig als van een auto. Bovendien vragen interieur, houtwerk, bekleding en gordijnen, gasstel, watertank, accessoires etc. ook regelmatig om een onderhoudsbeurt. In dit boekje vindt u hiervoor verschillende nuttige wenken.

Regelmatig onderhoud houdt uw caravan nieuw en u blijft tevreden

Mocht u iets willen weten, dat niet in dit boekje beschreven staat, dan gelieve u zich tot uw caravan-dealer te wenden.

Evenals bij een auto, dienen ook de remmen van de caravan regelmatig te worden bijgesteld.

Waarom een oplooprem?

Alle modellen zijn uitgerust met een oploopreminstallatie. Deze werkt als volgt: zodra de caravan inloopt op de auto (na het intrappen van de autorem), wordt automatisch de caravanoplooprem in werking gesteld d.w.z. zodra de auto en caravan dichterbij elkaar komen.

A = hevel voor de aan- en afkoppeling van de caravan. **B** = handremhevel (te gebruiken tijdens het parkeren van de caravan). **C** = breekkabel (verplicht tijdens het rijden te gebruiken).

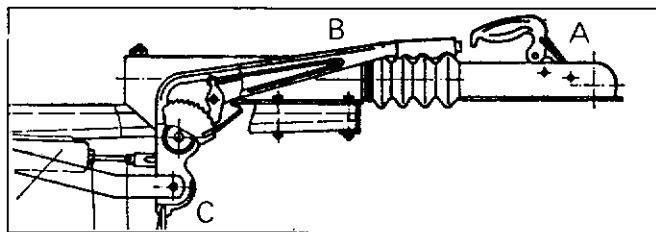

Terugrijautomaat (Back-O-Matic)

De oplooprem is voorzien van een schokdemper om betere rij- en remeigenschappen te verkrijgen. Naar onze mening verdient de oplooprem de voorkeur boven alle bestaande remsystemen en wel door zijn grote technische eenvoud. De oplooprem is veilig, niet kwetsbaar, vraagt weinig onderhoud. Alle modellen zijn uitgevoerd met het z.g. „Ruckmatic“-systeem. Dit systeem stelt namelijk bij het terugrijden automatisch de rem praktisch geheel buiten werking. Laat uw remmen tenminste eenmaal per jaar controleren en opnieuw afstellen. Een niet goed afgestelde rem veroorzaakt bij optrekken en afremmen stoten van uw caravan.

Brekkabel

Aan de remhevel van de oplooprem is de wettelijk verplichte veiligheidskabel bevestigd. Deze wordt meestal brekkabel genoemd. De brekkabel zorgt ervoor, dat in het geval de caravan bijv. door breuk van kogel en/of koppeling van de auto losraakt, de handrem van de caravan aangetrokken wordt. Na het aantrekken van de handrem (door de zware schok) breekt de bevestigingsring van de brekkabel.

Het is verboden om de brekkabel te bevestigen aan de kogel van de trekhaak. Voor dit doel dient een ander vast en stevig punt aan de achterzijde van de auto te worden gebruikt, bijv. aan de bumpersteunen en wel zodanig dat de kabel bevestigd is nabij de trekkogel.

Bandenspanning

De spanning van uw radiaalbanden wordt aangegeven boven het wiel (gem. 2.5 BAR.) in koude onbeladen toestand. Vergeet u niet ook het reservewiel op spanning te controleren. De meeste caravans hebben standaard een handige ophanging voor het reservewiel. Mocht uw caravan dit niet standaard hebben, dan is deze wel bij de dealer als accessoire verkrijgbaar.

Banden

KIP tourcaravans zijn voorzien van eersteklas banden. Caravanbanden behoeven praktisch geen krachten op te vangen bij sturen en optrekken – zij behoeven alleen maar te rollen en te remmen – daarom leveren zij slechts zelden moeilijkheden op. Laat eens per jaar uw banden controleren.

Wielkeggen

Bij de caravan hebt u 2 wielkeggen meegeleverd gekregen. Deze kunt u tijdens het parkeren gebruiken, of bij stilstand op een helling.

Wiel verwisselen

Hiervoor zijn een reservewiel, een goede schaarkrik en kruissleutel noodzakelijk. U dient daarbij als volgt te handelen. Draai eerst de moeren zo ver los, dat ze verder nog gemakkelijk met de hand losgedraaid kunnen worden. Plaats hierna de schaarkrik onder de as waaraan het te verwisselen wiel bevestigd is en wel zo dicht mogelijk bij het betreffende wiel.

Draai de krik zo hoog op dat het wiel vrijkomt van de grond en verwijder de moeren van de tapeinden. Neem het te verwisselen wiel van de as en bevestig het reservewiel. Draai nu eerst alle moeren handvast op de tapeinden, laat de krik zakken en draai tenslotte de moeren met het daarvoor bestemde gereedschap goed vast aan. Een goede raad: leer voor het vertrek hoe u het caravanwiel erop en eraf moet krijgen.

PROBEER HET EEN KEER!

KIP CARAVANS

Konstruktie / materialen

Hoe is uw caravan gemaakt?

Een enkel woord is voldoende om u vertrouwd te maken met de konstruktie van uw caravan. Wij zijn trots op onze „kampeerwagens“ en stellen er prijs op, dat u weet waarop die trots is gefundeerd. Het onderstel is sterk, niet alleen berekend op mooie asfaltwegen, maar evenzeer op slechte wegdekken. Voor onderstel, as, oplooprem, draaisteunen, neuswiel, wielen, banden etc. worden steeds de beste onderdelen gebruikt. Vooral door hun stevige konstruktie zijn KIP-produkten bekend om hun soliditeit.

Waarom aluminium?

Veel wordt er gepraat over het materiaal waarvan de caravan gemaakt moet zijn. Als materialen kennen wij masonite, board, triplex, polyester en aluminium. KIP-caravans geeft nog steeds de voorkeur aan aluminium. Waarom? Aluminium is licht in gewicht, duurzaam van kwaliteit en gemakkelijk te onderhouden. Een minimaal onderhoud is voldoende om uw caravan „nieuw“ te houden. Uw caravan moet op de zelfde manier onderhouden worden als de auto, dus regelmatig wassen met goede autoshampoo.

Om uw caravan er blijvend nieuw te laten uitzien, is het aan te bevelen om uw caravan 2x per jaar in de was te zetten. Voor het dak kunt u dezelfde was als voor uw auto gebruiken. Voor het niet vlakke plaatwerk kunt u het beste vloeibare was gebruiken. Deze kunt u met een zacht borsteltje uitwrijven. De noodzakelijkheid hiervan wordt groter als uw caravan op de camping onder bomen staat, of als uw caravan zich in een omgeving bevindt waarin van luchtvervuiling sprake is.

Aluminium en ramen nooit reinigen met schoonmaakmiddelen die krassen veroorzaken.

Isolatie

Alle typen zijn volledig geïsoleerd. Tussen dak, zijwanden en bodem is isolerend materiaal aangebracht, dat ertoe bijdraagt, dat 's zomers de zonnwarmte wordt teruggekaatst, terwijl in het koude jaargetijde de kou wordt geweerd.

Het onderstel

Onderstel is een verzamelnaam voor alle delen die een caravan een voertuig doen zijn. Hiertoe behoren de banden, wielen, remmen, het veersysteem, de delen van de wielophanging en het chassis. Het behoeft geen betoog dat vooral een goed onderhoud van deze delen uw caravan een langere rijduur geeft.

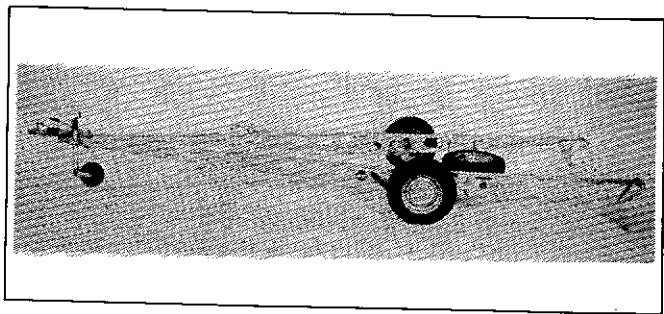

Onderhoud onderstel

Wat u zelf kunt doen

Koppeling d.w.z. het deel dat over de kogel aan de auto valt: goed in het vet houden.

Smeernippels: regelmatig smeren.

Bewegende delen: regelmatig oliën.

Neuswiel en uitdraaisteunen: regelmatig schoon-

maken en goed in het vet houden.

Wielmoeren: regelmatig controleren of ze goed vast zitten.

Houten delen: met houtveredelmiddel behandelen.

Wat de vakman moet doen

Bouten, moeren en bewegende delen: na de eerste 500 km en verder tenminste éénmaal per jaar laten controleren en behandelen. Het nastellen van de lagers en opnieuw invetten (speciaal lagervet) dient na iedere 10.000 tot 15.000 km te gebeuren. Ga niet zelf knoeien, maar laat een en ander over aan de vakman. Goed onderhoud voorkomt reparaties en wat nog belangrijker is: ongelukken!

Het nastellen van de wielremmen dient minstens na iedere 5000 km te worden uitgevoerd.

Wij adviseren u in ieder geval één keer per jaar een servicebeurt te laten uitvoeren.

Keuken

Alle tourcaravans zijn voorzien van een moderne roestvrijstalen aanrecht met diepe gootsteenbak en een 2- of 3-pits gaskomfoor met elektro-thermisch beveiligde branders. Overtuigt u er altijd van dat het gas uit is, het rooster en de branders zijn afgekoeld, alvorens u de keukenklep sluit. Er is voldoende berg-ruimte in elke keuken in de vorm van bovenkasten en kastjes met laden voor bestek.

Gaskomfoor

Om het gaskomfoor, waarvoor andere ventilatievoorwaarden gelden dan voor vrijstaande gasstellen, op bevredigende wijze te laten functioneren, moet er op gelet worden dat:

- snel openen en sluiten van deuren, ramen en schuifladen tijdens het koken vermeden wordt. De hierbij ontstane zuig- en drukstromingen van de lucht kunnen, vooral bij lage vlam, de brandervlammen doen uitgaan. Dit wordt vooral veroorzaakt door deuren en schuifladen in de kast waar het gaskomfoor zich bevindt.
- de luchttoevoeropeningen in de gaskomfoorkast

in geen geval bedekt worden.

- gasapparaten een grote behoefte aan zuurstof hebben. Bij in werking zijnde gasstellen moet daarom steeds voor voldoende toevoer van frisse lucht worden gezorgd door het openen van dakluik, raam, deur of ventilatieroosters.
- veranderingen aan de installatie aanleiding tot storingen kunnen geven. Geen brandbare voorwerpen in de buurt van de branders. Tijdens het aansteken van het gaskomfoor dient men de knop enige tijd ingedrukt te houden.

Koelkast

Gebruiksaanwijzing bij koelkast

Indien uw caravan is uitgerust met een koelkast kan deze op drie manieren functioneren:

- 1) gas
- 2) 220 Volt (stand 1 betekent ingeschakeld en 0 niet ingeschakeld)
- 3) 12 Volt (stand 1 betekent ingeschakeld en 0 niet ingeschakeld)

Gebruik tijdens de rit

Het beste kunt u, wanneer er tijdens het rijden ge-

koeld moet worden, thuis vooraf de koelkast via het lichtnet „op temperatuur brengen“. Daartoe de schakelaar 220 V op 1 zetten. Het duurt enige tijd voordat de door u gewenste temperatuur wordt bereikt. Voor het weggrijden schakelaar 220 V stand op 0 en schakelaar op 12 V 1 zetten.

N.B.

12 V bij uitgeschakelde motor niet gebruiken, daar de accu snel uitgeput raakt. M.a.w. schakel tijdens rustpauzes de 12-Volt voeding van de koelkast uit.

Indien u op de camping geen 220-Volt aansluiting heeft, kunt u via uw gastank de koelkast laten functioneren. Daartoe de knop enige tijd indrukken en vervolgens op de ontstekingsknop drukken, zonodig herhalen. Onderin de koelkast ziet u een „waakvlam“ branden.

Indien de koelkast niet funktioneert, controleer dan

- a) staat de schakelaar (220 V of 12 V) op de juiste stand

- b) of de stekker onder de koelkast (in het kastje) op de juiste wijze in het stopcontact zit

- c) ingeval de koelkast op gas werkt, of de waakvlam nog brandt.

N.B.

Zie ook bijgevoegde instructies bij de caravan.

Watervoorziening

De modellen zijn uitgevoerd met een elektrische pomp, die door middel van een tandwielsysteem het water omhoog brengt. Uw elektrische pomp mag nimmer „droog“ werken.

**VOOR HET VULLEN DE JERRYCAN
STEEDS GOED OMSPOELEN**

Ramen

De rubberranden dienen 2x per jaar (bijv. in voor- en najaar) met talkpoeder te worden behandeld, hetgeen scheuren, uitdrogen en barsten voorkomt.

Onderhoud ramen

De acryl-ramen van uw caravan, die getint en zonerend zijn, dienen met zorg te worden behandeld. Ze mogen nooit met een droge doek worden schoongewreven. Het schoonmaken dient altijd met een natte spons en een goed schoonmaakmiddel te gebeuren, bij voorkeur vloeibaar. Het reinigen

zonder water of met een verkeerd schoonmaakpoeder heeft direkt ernstige krassen en soms zelfs mat en lelijk worden tengevolge.

Buitendeursleutels

Leg één sleutel op een voor anderen onbereikbare plaats, bijv. in het dashboardkastje van uw auto. Vergeet of verliest u een sleutel, dan heeft u altijd een reserve exemplaar bij de hand (uw caravan hangt aan de auto of uw auto staat bij de caravan). Noteer het nummer van uw sleutel in uw agenda. Een nieuwe sleutel is dan gemakkelijk te bestellen.

Ventilatie

Kondens in de caravan?

Kondens uit de caravan!

Lucht kan een bepaalde hoeveelheid waterdamp bevatten. Warme lucht kan meer waterdamp vasthouden dan koude, waardoor condensatie kan optreden. Bovendien kan hierdoor kleding etc. in hangkasten en lockers vochtig worden. Dit geschiedt vooral als de temperatuur buiten aanmerkelijk lager is dan binnen. Er komt ook veel vocht vrij in de caravan door het koken (zowel de gasvlam als dampend water levert vocht op). Ook de mens geeft veel vocht af: transpiratie en uitademing. Aangezien een caravan een waterdichte buitenwand moet hebben, is vocht alleen te elimineren door voldoende te ventileren. Van belang is het 's avonds voor het slapen gaan en 's ochtends na het ontwaken de caravan-deur een poosje open te houden, opdat vochtige lucht verversd kan worden. Ventilatie 's nachts via het geopende dakluikje is ook erg belangrijk. Ook kan men bijv. 's nachts enkele ramen op een kier zetten. Dit is mogelijk door de raamuitzetknoppen op hun ventilatiestand te zetten (eerst zijsluiting losmaken). Voor een nog betere ventilatie zijn in de

deur en in de wanden afsluitbare ventilatieroosters aangebracht. Heeft u een voortent, dan kunt u 's nachts ook het bovenste deel van de deur of het raam in de deur open laten staan.

Sluit de ventilatieroosters in de deur en wanden niet af, want een goede ventilatie voorkomt kondens en houdt de lucht in uw caravan fris.

KIP ventilatiesysteem

Behagelijk de zomer en winter door met ISO-VENTILATIE

Een goed geïsoleerde caravan die niet voldoende geventileerd wordt is levensgevaarlijk. Een caravan die slecht geïsoleerd is kunt u bij te warm of te koud weer niet bewonen. Uw wooncomfort wordt voor een belangrijk deel bepaald door isolatie en ventilatie.

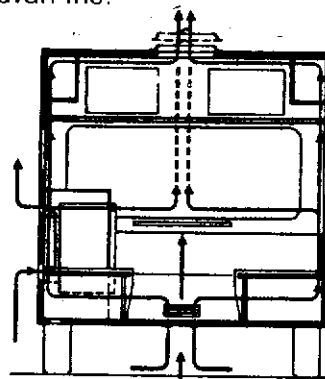

BELANGRIJK

Wanneer meerdere personen voor langere tijd verblijven in de caravan, waar veel ge-rookt, gekookt etc. wordt, dan moet extra aandacht aan de ventilatie worden besteed. Dit kan o.m. door: openen van ramen, bo-vendeur, aanbrengen van elektrische ventila-tor etc.

Verlichting

ELEKTRISCH 12V

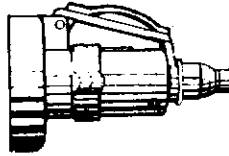

Aansluiting op de auto

De bedrading voor de verlichting waarmee de verbinding auto-caravan tot stand komt, dient door uw garagehouder te worden aangebracht. Het aansluitpunt op de auto is een 7-polige, stofdichte kontaktdoos. Deze wordt gemonteerd op een speciaal daarvoor aangebrachte plaat aan de trekhaak. De caravan zelf is uitgerust met een 7-polige stekker, welke correspondeert met de 7-polige kontaktdoos aan de auto.

Praktisch iedere caravan in Europa is uitgevoerd met een elektrische bedrading volgens nevenstaand verlichtingsschema.

Attentie

ZORG ERVOOR DAT DE VERLICHTINGSKABEL ALTIJD GOED WORDT OPGEHANGEN EN DUS NIET OVER HET WEGDEK KAN SLEPEN!

Verlichtingsschema

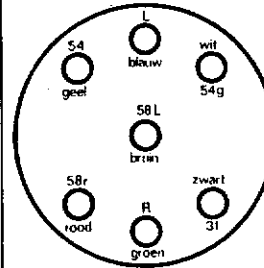

58/L. bruin = breedte-licht links. Achterlicht links. Nummerplaatverlichting. L/ blauw = richtingaanwijzer links. 54 g/wit = permanente stroomdraad. 31/zwart = massa. R/ groen = richtingaanwijzer rechts. 54r/rood = breedte-licht rechts. Achterlicht rechts. 54/geel = stoplichten links + rechts.

Dit schema sluit aan op de elektrische bedrading van bijna elke auto. Alle caravans worden standaard uitgevoerd met 12 Volt lampjes.

N.B.

Vraag altijd bij installatie van de trekhaak om de „permanente“ stroomdraad en controleer direct bij aflevering door in de caravan het 12 Volt keukenlampje aan te doen.

Tip

U doet er verstandig aan te zorgen dat er altijd reserve lampjes in de caravan aanwezig zijn. Het komt de veiligheid ten goede en bespaart u ongemak.

Binnenverlichting

Elektrisch 12/220V

Uw caravan is uitgevoerd met een of meer ingebouwde wandkontaktdozen en verlichtingspunten, waaronder kombinatielampen.

De kombinatielamp heeft een 12 Volt en 220 Volt lamp, alsmede een ingebouwde wandkontaktdoos. Het geheel geaarde 220 Volt-systeem wordt door ons zorgvuldig gecontroleerd. De 12/220V installatie wordt in iedere tourcaravan met grote zorg aangebracht, terwijl geleidende delen zoals buitenbeplating, roestvrijstalen aanrechtblad, chassis etc. extra geaard zijn om een optimale veiligheid te garanderen.

VERANDERINGEN AAN- EN UITBREIDINGEN VAN HET 220 VOLT-SYSTEEM MOGEN UITSLUITEND DOOR EEN ERKEND INSTALLATEUR WORDEN UITGEVOERD.

Buitenkontaktdoos — 3 PEN-systeem - CEE-17

Deze bevindt zich in de zijwand. Zoals al eerder is

opgemerkt, is het gehele systeem geaard. Om oxydatie tegen te gaan is het zaak om van tijd tot tijd de polen van de buitenkontaktdoos te voorzien van zuurvrij vet (vaseline).

Verlengsnoer

Een verlengsnoer, dat moet bestaan uit 3-aderige, goedgekeurde buitenkabel, kunt u bij uw dealer op iedere gewenste lengte bestellen. De bij het buitenstopkontakt behorende kontaktstop (steker) wordt altijd standaard met de caravan meegeleverd. Gebruik nimmer snoeren zonder aardkontakten in de kontaktstoppen.

220 volt-zekeringen

Uw caravan is uitgevoerd met 10 ampère automatische zekeringen, welke geplaatst zijn op de binnenwand ter plaatse van het buitenstopkontakt.

Wist u dat alle geleidende delen zoals: buitenwand, sierlijsten, chassis en zelfs het roestvrijstalen aanrechtblad afzonderlijk geaard zijn?

Stroom inschakelen

Denkt u erom, dat u altijd eerst de koppelkontaktstop in de kontaktdoos op de caravan steekt en daarna pas de kontaktstop in de op spanning staande kontaktdoos op de camping. U loopt dan nooit met een onder spanning staande snoer/kontaktdoos in uw handen.

Stroom uitschakelen

Nu moet u precies omgekeerd handelen. Eerst dus de kontaktstop uit de kontaktdoos nemen en daarna pas de koppelkontaktdoos uit de kontaktdoos op de caravan nemen.

Gas

In modellen die tevens met gasverlichting zijn uitgerust worden lampen van hoogwaardige kwaliteit toegepast, met een zeer grote lichtsterkte en een uiterst „schone“ verbranding.

Het aansteken geschiedt als volgt:

- A.** De hoofdkraan op de fles en tussenkraan van de gasleiding in de keuken opendraaien.
- B.** De kraan aan de gaslamp opendraaien.
- C.** Gelijktijdig met **B.** het vuursteenontstekingsmechanisme in werking stellen door aan het knopje van de lange stift aan de onderzijde van de kraan te draaien totdat de lamp brandt. In de regel brandt de lamp na enkele keren draaien. Brandt de lamp na ongeveer 20 seconden nog niet, dan moet u de kraan aan de lamp dichtdraaien, even wachten en dan de procedure als vermeld onder b. en c. opnieuw uitvoeren.

Verwisselen van vuursteentje

De lange stift (onderzijde gaslamp) naast de kraan van de gaslamp geheel losdraaien. Nieuw steentje plaatsen en weer vastdraaien.

Attentie

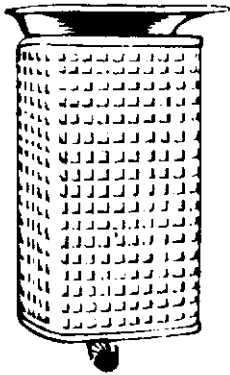

Voor lampen met vuursteenontsteking geldt dat na gebruik van de gaslamp de kraan aan de lamp en de hoofdkraan in het aanrecht moeten worden afgesloten.

Verwisselen van gaskousje

1. Kunstvezelkapje voorzichtig naar boven schuiven en afnemen.
2. Oud gaskousje van houder schroeven en door het nieuwe vervangen. Denk erom dat u het kousje uitsluitend vastpakt aan de porseleinen houder en nooit het kousje zelf aanraakt (teer materiaal).
3. Kunstvezelkapje weer voorzichtig aanbrengen.

Gassysteem

Geen vuur in de caravan ontsteken! Een lekkage bij

een verbinding constateert u het beste met een beetje zeepwater (schuimbellen).

Voor gasstel, gaslamp, leiding, kranen, koppelstukken, drukregelaar, etc. zijn de beste materialen/onderdelen gebruikt. De gehele installatie is op de fabriek en bij uw dealer zorgvuldig gecontroleerd. Verwijder NOOIT de drukregelaar en gebruik UITSLUITEND de door KIP aanbevolen gasdruk. Denk eraan met volle flessen (reservefles) en vulnippel te vertrekken. Er is voor gezorgd dat de gasfles buiten op de dissel kan staan. Verander dit niet en zet de fles onder geen voorwaarde in de leefruimte van de caravan. Extra beveiliging voor alle gasapparaten vindt u in de bergruimte van het keukenblok. Voor koelkast, kachel, gaslamp en gaskomfoor zijn door KIP aparte kranen gemonteerd. Bij niet gebruik van één of meerdere apparaten is het aan te bevelen deze kranen af te sluiten. Bij gaslekkage in één van de apparaten is het nu mogelijk dit deel apart af te sluiten.

Ruikt u gas in uw caravan, of is het gasverbruik ineens veel hoger geworden, sluit dan alles af en laat de oorzaak opsporen en het euvel verhelpen. Probeer nooit met lucifers of dergelijke de oorzaak op te sporen.

De gasfles

Een grote gasfles op de dissel verhoogt de druk op uw trekhaak. Het is beter om de standaardflessen te gebruiken, die uw dealer u kan leveren. Een reserve-evt. kleinere fles, passend op de drukregelaar van de caravan kan vooral in het buitenland zeer van pas

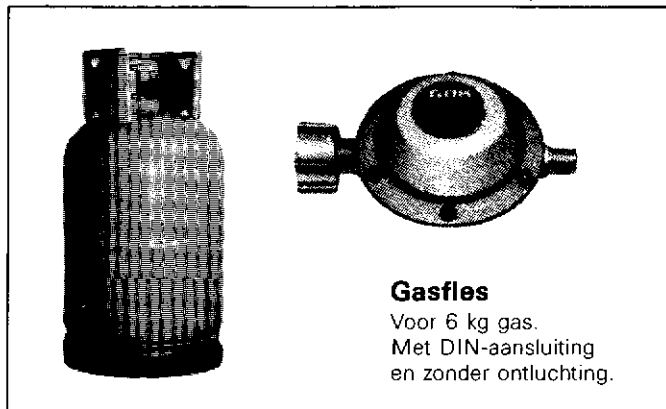

komen. Denkt u eraan dat u de drukregelaar die de fabriek standaard op uw caravan heeft aangebracht niet mag vervangen door een ander type. U dient voorts propaan- of butaangas te gebruiken omdat de in de caravan aanwezige apparaten daarop afgestemd zijn.

Het gascircuit in uw caravan is zorgvuldig gecontroleerd en in orde bevonden. Uitbreiding, veranderingen, reparaties etc. mag u niet zelf uitvoeren. Neem daarom in voorkomende gevallen contact op met uw dealer en/of met een erkend gasfitter, karrosseriebedrijf etc. Opm.: Laat het gascircuit eens per jaar controleren; de eerste keer na 500 km rijden of na 2 maanden. De gehele gasinstallatie dient na 500 km op dichtheid en het vastzetten van de bevestigingsstukjes gecontroleerd te worden.

N.B. Bij wintersport natuurlijk alleen propaan gebruiken!

Verwijder nooit de originele drukregelaar. Gebruik de gaslamp, oven of het gaskomfoor nooit voor verwarming van de caravan.

N.B. Wanneer de caravan is uitgerust met een Primusverwarming, s.v.p. alleen propaan gebruiken.

Tip

Zorg ervoor dat u altijd een of twee reserve gaskousjes in de caravan hebt. Het voorkomt onplezierig oponthoud in uw vakantie.

Verwarmingssystemen:

Truma kachel

Truma kachels zijn door hun gesloten verbrandingscircuit (aanvoer van onder de caravan, afvoer naar keuze onder de bodem, door het dak of door de zijwand) uitstekend geschikt voor de inbouw in caravans. De kachels zijn volgens de laatste ontwikkelingen gekonstrueerd, bijvoorbeeld met thermo-elektrische beveiliging (dit voorkomt uitstroming van onverbrand gas), ontsteking door middel van een Piezo ontsteker en ingebouwde thermostaat; volkomen reukloos door het vlotte verbrandingssysteem.

De kachels hebben een hoog rendement van 95 tot 98 procent, waardoor de verbranding optimaal benut wordt, zodat de caravan snel op temperatuur is en men een relatief laag gasverbruik heeft.

Bij eventuele latere inbouw van een centraal hete lucht verwarmingssysteem, welke aanbouw bij elk type Truma kachel mogelijk is, wordt de warmte in uw caravan optimaal benut. Ook condensvorming wordt door het verbrandingssysteem van de Truma kachels bestreden. Door de fabriek zijn alle voorzieningen getroffen om te bevorderen dat de uitstekende gasverwarming tot volle tevredenheid funktioneert.

Ruikt u gas in uw caravan, of is het gasverbruik ineens veel hoger geworden, sluit dan alles af en laat de oorzaak opsporen en het euvel verhelpen. Probeer nooit met lucifers of dergelijke de oorzaak op te sporen.

Gebruiksaanwijzing Truma

1. Open de kraan in de bergruimte van het aanrecht voor de kachel.
2. Regelknop \pm 10 seconden op stand start indrukken.
3. Ontstekingsknop indrukken.
4. Daarna regelaar op gewenste stand zetten.

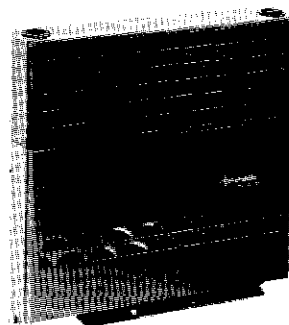

Primus-vloeistofverwarming

Het Primus verwarmingssysteem omvat een volledig warmwatersysteem met kachel, expansievat, circulatiepomp, kamerthermostaat en konvektoren. De kachel wordt buiten de caravan geplaatst in de gasflessenruimte, een betrouwbare en handige plaatsing. Noch flessengas, noch rookgassen kunnen de

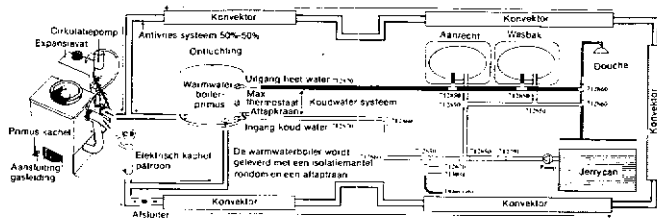

caravan inleken. Een betrouwbare veiligheids-garantie.

Energiebesparend systeem

De kamerthermostaat start en dooft de kachel nauwkeurig en zeker, zodat de gewenste temperatuur binnen de caravan konstant blijft. Geen waakvlam, die onnodig brandstof verbruikt en de temperatuur verhoogt bij warm weer.

Drie vermogensbereiken naar keuze

De kachel kan werken met een vermogen van 1900, 3700 of 5500 Watt, al naar behoefte. De plaatsing van de konvektoren achter de bedden maakt, dat er warme-luchtgordijnen ontstaan langs de wanden. Dat voorkomt het optreden van vocht-aanslag en van tocht door van de ramen neervallende afgekoelde lucht. De warmte wordt gelijkmatig

over de gehele caravan verspreid en ook het beddegoed blijft lekker warm.

Werkt naar keuze op flessengas of elektrisch

Het verwarmingssysteem kan worden aangevuld met de Primus instelbare elektrische boiler (1000 of 2000 watt). Deze kan gemakkelijk worden aangesloten op het 220 Volt lichtnet, bijv. op campings. De cirkulatiepomp en het controlesysteem werken op een 12 Volt accu. De branders in de gaskachel zijn zeer betrouwbaar en waaien niet uit tijdens het rijden.

Ook warmwater . . .

Caravans met de Primus verwarming kunnen worden uitgerust met warmwatervoorziening. De warmwaterbereider verwarmt het water tot $\pm 60^{\circ}\text{C}$ en kan worden afgetapt met kranen in bijv. de gootsteen, wastafel en douche. Deze is geïsoleerd en kan bij warm weer in bedrijf blijven zonder dat de binnentemperatuur in de caravan stijgt.

(N.B. 's Zomers kan het konvektorsysteem worden afgezet.)

De werking van de kachel wordt dan gestuurd door de thermostaat van de warmwaterbereider. Is de

verwarming in gebruik, met de konvektoren ingeschakeld, dan heeft u automatisch warmwater.

Primusverwarming-C.V.

Een Primuskachel heeft een zeer hoog nuttig effect. De kachel is buiten de caravan in de disselbak geplaatst, werkt volledig automatisch en is op afstand te bedienen.

- Wordt elektrisch onstoken.
- Heeft vloeistof circulatiesysteem met radiatoren.
- Geruisloos.
- Gekonstrueerd zodanig dat vlammen van de kachel geen

gas buiten de kachel kunnen ontsteken!

- Er brandt geen waakvlam als de gewenste temperatuur bereikt is.
- Systeem kan uitgebreid worden met een geïntegreerd elektrisch patroon (i.p.v. gas, bijv. in het najaar).
- Systeem kan uitgebreid worden met een warmwaterboiler.

N.B.

I.v.m. lucht in gasleiding, waardoor verwarming niet dadelijk brandt, voor het aansluiten van de nieuwe gasfles slechts even de gaskraan openzetten, waarbij natuurlijk geen vuur aanwezig mag zijn.

Primus Lekverklikker

Altijd controle op de flessengasinstallatie. Een bijdrage tot veiligheid op het gebied van flessengasapparatuur.

Doe als volgt:

De verklikker bestaat uit een gedeeltelijk met vloeistof gevuld kijkglas. In de ruststand – wanneer het kijkglas naar beneden hangt – passeert het gas over

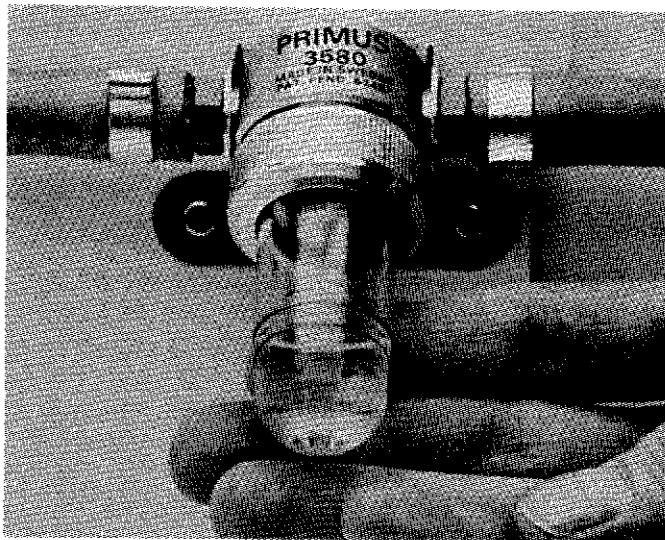

de vloeistof als één van de apparaten gebruikt wordt. Bij de test doet men als volgt: Sluit alle branders af, ook koelkast, verwarming enz. Nu mag in normale gevallen geen gas door het kijkglas passeren. Draai het kijkglas horizontaal en kijk naar de vloeistof. Een onberoerd vloeistofoppervlak geeft aan dat het systeem geheel dicht is. Ontstaan er echter bellen, is het systeem ergens lek. Nadat het lek opgespoord en verholpen is wordt opnieuw een test gedaan. Hoe meer apparaten op de flessen worden aangesloten, des te meer aanleiding om zich vaak te overtuigen dat de installatie dicht is. Voor alle gasinstallaties heeft de lekverklikker zijn onbetwiste plaats.

Het rijklaar maken van de caravan

Kijk de kastjes na of er niets kan omvallen of breken. Serviesgoed afdekken met een doek tegen rammen. Sluit altijd de hoofdkranen van de gasinstallatie voor u wegrijdt. Verdeel de bagage zodanig over de bergruimte, dat de druk op de koppeling ca. 40 kg is. Deze mag echter nooit de 75 kg overschrijden. U moet de dissel nog kunnen tillen zonder al te grote krachtsinspanning. Een goede gewichtsverdeling is zeer belangrijk, want alleen op die manier rijdt u prettig. Nooit zware voorwerpen in bovenkastjes tijdens de rit. Controleer of laden en kastjes niet open kunnen gaan tijdens de rit. Lampekappen en gloeilampen kunnen onder het rijden lostrillen met de kans op stukvallen. Demonteer ze daarom voordat u gaat rijden en berg ze op een plaats waar ze niet kunnen beschadigen. Schuif de achter- en voorgordijnen open voor een eventueel vrij doorzicht via de achteruitkijkspiegel van de auto. Zijn alle ramen inclusief het dakluik goed gesloten, sluit dan de caravandeur en u bent klaar om weg te rijden.

Doorzicht ramen en spiegels

Door de laaggeplaatste voor- en achterraamen bie-

den alle modellen een doorzicht tijdens het rijden. Maar niet alleen dit doorzicht is voldoende. Goede buitenspiegels verhogen niet alleen de veiligheid, maar zijn bovendien wettelijk verplicht. Laat de buitenspiegels door uw dealer monteren. Verder wijzen wij u op het wettelijk voorschrift dat de trekauto voorzien moet zijn van zijrichtingaanwijzers. U dient ook in het bezit te zijn van een aanvullingsblad bij uw kentekenbewijs met betrekking tot de trekhaak!

Bagage

Zorg ervoor, dat het maximum toelaatbare gewicht niet wordt overschreden. Dus niet te zwaar beladen!

Bagage gelijkmatig over de gehele caravan verdelen.

Geen zware voorwerpen in de bovenkastjes.

Het aankoppelen en weggrijden

De procedure van het aankoppelen lijkt op papier wat ingewikkeld, maar wanneer u het een paar maal gedaan hebt, merkt u het wel, dat het even een „slag“ is.

Volg bij het aankoppelen steeds dezelfde volgorde. Laat iedereen de caravan verlaten. Zorg, dat de caravan niet kan weggrollen. Draai de steunen omhoog. Rij de auto langzaam achteruit tot dichtbij de trekdissel. Laat iemand u aanwijzingen geven zodat er niets beschadigd kan worden. Zet de auto op de handrem. De parkeerrem van de caravan los zetten en de caravan de laatste centimeters naar de autotrekhaak trekken. Sluit dan de koppeling over de kogel van de trekhaak.

Draai en haal nu het neuswiel omhoog. **Zorg en controleer, dat de koppeling gesloten is.** Haak de veiligheidskabel aan. Steek de contactstop van de caravan in de kontaktdoos van de auto. Het sleufje komt aan de onderkant; beveilig de steker d.m.v. het klepje. Controleer alle caravanlichten.

Terwijl u zelf de verlichting van de auto bedient, gaat

iemand anders achter de caravan staan voor de controle van de knipperlichten, stoplichten, achterlichten en ook de breedtelichten aan de voorzijde van de caravan.

Kontroleer of u met de buitenspiegels het linker en rechter weggedeelte kunt overzien. Achteropkomend verkeer is even belangrijk als tegemoetkomend verkeer. Gebruik goede spiegels. De caravandealer heeft ze.

Als alles in orde is bevonden, kunt u weggrijden, maar het is een goede gewoonte om na een meter of dertig te remmen (ter controle). Een van de reisgenoten kan inmiddels de vrijgekomen kampplaats controleren en zorgen, dat deze er zo uitziet, dat een volgende kampeerder er zondermeer kan neerstrijken.

Zijn de ramen en het dakluik gesloten?

Het ontkoppelen en plaatsen van de caravan

Op de kampplaats aangekomen, zet u de auto op de handrem en de caravan op de parkeerrem. Laat het telescopische neuswiel zakken tot op de grond. Ontgrendel de koppeling als beschreven op pagina 24.

Maak de breekkabel los van de auto, neem de steker uit de kontaktdoos en verwijder nu de auto van de caravan. Staat de caravan nog niet op de juiste plaats, dan kunt u deze daarheen manoeuvreren met behulp van de vier daarvoor aangebrachte handgrepen.

Stel eerst de caravan-as horizontaal d.m.v. een waterpas op de vloer boven de as, m.a.w. u kunt door middel van een verhoging onder één wiel dan wel verlaging onder het andere wiel een horizontale toestand bereiken van de as (zie afbeelding hulpmidde-len). Daarna stelt u d.m.v. het neuswiel de caravan in de lengterichting horizontaal. Tenslotte draait u de steunen uit.

Zorg ervoor dat de caravan altijd waterpas staat en

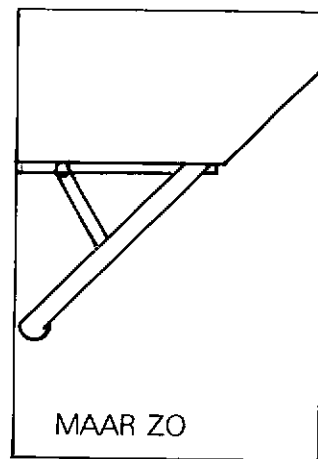
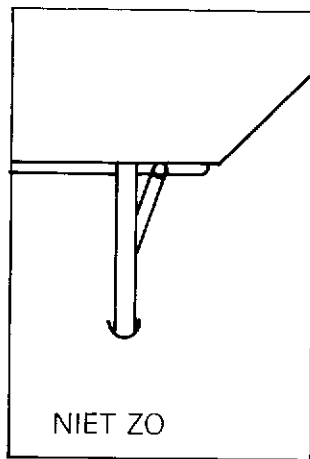
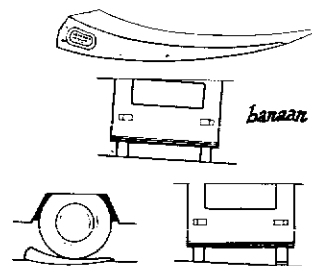
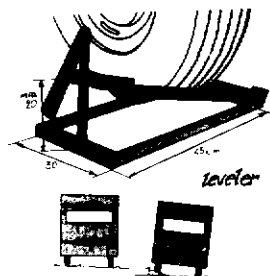

UITDRAAISTEUNEN

de steunen goed uitgedraaid zijn. Vooral bij het slapen is het van belang, dat u horizontaal ligt. Maar ook uw koelkast dient tijdens het functioneren horizontaal te staan.

Nimmer met achtersteunen of neuswiel de wielen vrij maken van de grond. De ondersteuning is uitsluitend bedoeld om schommelen in de veren tegen te gaan, nergens anders voor. Op drassige gronden tevoren enkele plankjes neerleggen op de plek waar de grondsteunen komen te rusten. Een platte steen kan desnoods ook dienen.

Het caravan gewicht

In de folder staan de werkelijke gewichten vermeld, namelijk het fiscale- en het complete eigen gewicht van de caravan, plus het gewicht, dat de caravan mag wegen inkl. bagage.

Op het registratiebewijs staat het fiscale gewicht.

Overbelasting, door het inladen van teveel bagage **VALT NIET ONDER GARANTIE**. Uit langdurige ervaring is bekend, dat zolang het toegestane totaalgewicht per type niet overschreden wordt er absoluut geen klachten komen.

**ZORG ERVOOR DAT UW CARAVAN NOOIT
TE ZWAAR BELADEN WORDT. HIJ IS
GEBOUWD VOOR UW PLEZIER EN NIET
VOOR VRACHTVERVOER.**

Zorg ervoor dat de buitendeur van de caravan tijdens het rijden goed is afgesloten.

Het rijden met de caravan

Hebt u volgens de richtlijnen alle controlemaatregelen genomen, dan kunt u nu gaan rijden. Denkt u er vooral om dat u tijdens het rijden nimmer personen mag vervoeren in de caravan!

Wees werkelijk vrij, ga ontspannen zitten, geniet van het landschap en van het weer, jakkeren heeft geen zin, u wint er geen tijd mee en u mist de kans op genieten. Kies uw rijtempo niet te hoog; u moet nu eenmaal rekenen op een wat langere remweg dan wanneer u zonder caravan rijdt. Probeer echter, zonder de voor u geldende maximumsnelheid te overschrijden, zoveel mogelijk met het overige verkeer mee te rijden. U wordt dan zo min mogelijk betrokken bij inhaalmanoeuvres. Bedenk bij het inhalen (vooral in de bebouwde kom) dat de caravan wat breder is dan de auto.

Tijdens het inhalen komen we veel eerder tot het zo gevaarlijke „snijden“ van de medeweggebruikers. Voor een inhaalmanoeuvre is dan ook veel meer tijd nodig dan u normaal gewend bent. Niet alleen kunt

u zelf moeilijker inhalen, maar door de lengte van de combinatie wordt u zelf ook moeilijker ingehaald. In verband hiermee moeten we er steeds voor zorgen zoveel mogelijk rechts te gaan rijden en steeds voldoende invoegruijnte tussen u en uw voorligger te houden. Uw motor moet toeren maken, dan is hij op zijn sterkst. Trek dus gerust met volgas op, tot u de topsnelheid hebt bereikt die in de gekozen versnelling mogelijk is, schakel dan door naar de volgende versnelling. Dit doorschakelen moet speciaal in de bergen snel en soepel gebeuren om geen vaart te verliezen. In bergachtig terrein moet u vooral naar een lagere versnelling terugschakelen. U remt dan op de motor; de rem wordt alleen – indien nodig – bij tussenpozen gebruikt voor wat bijremmen. Het is aan te raden moeilijke bergpassen in de bergen 's ochtends vroeg te rijden; in de koelte presteert uw motor niet alleen meer, maar in de vroege ochtend hebt u ook minder hinder van langzaam rijdende voorgangers, die maken dat u niet voldoende tempo kunt houden, wat kan leiden tot te hoge motortemperaturen. Maak 's ochtends voor het vertrek even een lijstje van de inkopen die gedaan moeten worden. Ziet u onderweg in dorp of stad een geschikte parkeergelegenheid, ga dan even winkelen; dit is tevens een welkome pauze in de ochtendrit. Tank altijd 's ochtends benzine, vul dan tegelijkertijd de wa-

terjerrycan. U bent dan, wat dit betreft, onafhankelijk van uw bivak. Wanneer u onderweg stopt, bijvoorbeeld voor de lunch, dan is het aan te raden de caravan niet te ontkoppelen indien u op een geschikte plek naast de rijweg (parkeerhaven of picknick-plaats) verblijft. Eventueel voorste steun of neuswiel laten zakken. Let op, dat auto en caravan ten opzichte van elkaar horizontaal liggen, zonder knik, anders is er iets met de belasting of met de trekhaak niet in orde. Wanneer u een tunnel nadert, zet dan de zonnebril af, want anders ziet u in het donker opeens niets meer.

Moet u ergens gedwongen halt houden op een niet zo geschikt punt, dan direkt het driehoekig waarschuwingsbaken een eind achter de caravan aan de rand van de weg plaatsen, ter waarschuwing van het achteropkomend verkeer. Is het een keer nodig af te koppelen op een hellend terrein, dan moet u allereerst voor en achter de wielen de bijgeleverde wielkeggen plaatsen, dan de parkeerrem aantrekken en eerst afkoppelen. Er zijn natuurlijk wel automobilisten die in luttele dagen enorme afstanden afleggen. Doe het liever wat kalm aan, dan geniet u meer van de omgeving. Het is verstandig om bij een trektocht vroeg op pad te gaan en omstreeks 4 uur 's middags naar een kampeerterrein of een ander bivak uit te zien. U heeft dan – althans op doortrek-

kersterreinen – de beste plekje nog voor het kiezen. Het is een goed gebruik – waar u ook gaat staan – eerst de eigenaar van de grond om toestemming te vragen. Bij vertrek neemt u afscheid en informeert u naar eventuele kosten.

Op elk kampeerterrein gelden bepaalde kampeeregels, volg die royaal op, want ze zijn er ook in het belang van uw gezondheid en uw vakantierust.

TIP: Als u wordt ingehaald door vrachtwagens, neem dan iets gas terug vóór u in de „zuiging“ van de vrachtwagencombinatie komt en geef „gas bij“ zodra u uit de zuigkracht geraakt. Mocht u door omstandigheden in een slingerbeweging raken, rem dan kort en krachtig.

Waarschuwing

Laat geen personen toe in de caravan tijdens het rijden. Het verblijf van personen in de caravan tijdens de rit is wettelijk niet toegestaan. Denk ook aan uw huisdieren. Deze kunnen gemakkelijk opgewonden, angstig, etc. worden, met alle nadelige (onplezierige) gevolgen voor u.

In de bergen

Zij, die het nog nooit hebben meegemaakt, zijn bang om met een caravan de bergen in te gaan. Deze angst blijkt naderhand steeds erg overdreven want het bergrijden valt echt wel mee. Als de trekkracht van uw auto voldoende is en u vooral tegen steilere hellingen snelheid houdt, heeft u geen moeilijkheden. Moeilijker wordt het wanneer u gedwongen bent in files te rijden. Vooral tijdens het hoogseizoen op de passen is het filerijden niet te vermijden, dan komt het niet aan op de trekkracht van uw auto, maar op een juist gebruik van de koppeling, die enorm veel te lijden heeft. De koppeling moet zo zuinig mogelijk worden bediend en onder deze omstandigheden zo weinig mogelijk slippen. Een verbrande koppelingsplaat kost u heel wat zweetdruppeltjes en zult u moeten vernieuwen. Normaal een helling oprijden geeft geen moeilijkheden, als de versnelling maar juist is gekozen. De motor mag gerust flink wat toeren maken, dan zal tevens de koeling goed werken door snel draaiende ventilator en waterpomp. Aanspraken op snelheid moet u echter laten varen. Komt u op een helling of slecht terrein vast te zitten, dan kunt u deze moeilijkheid het best klaren door de combinatie achterwaarts te laten

„scharen” zoals zo vaak vanzelf gebeurt bij het achteruitrijden, maar wees voorzichtig, niet te ver. 1e auto raakt anders de dissel. 2e caravan moet de ruimte hebben. Bij het wegrijden kan de auto dan eerst zelf een kleine aanloop nemen voordat deze het volle gewicht van de caravan moet trekken. Af-dalingen mogen nooit al remmend worden gedaan. De remmen moeten niet teveel worden gebruikt. We gaan steeds remmend op de motor naar beneden in dezelfde versnelling of een lagere dan omhoog nodig zou zijn geweest. Wanneer de snelheid hellingaf ook in een lagere versnelling nog toeneemt, dan moet vrij kort en krachtig worden afgeremd tot een lagere snelheid, waarna u de combinatie opnieuw op de motor af laat remmen. Het is belangrijk de remmen voldoende gelegenheid te geven om tussentijds af te koelen. Tenslotte nog een goed advies: bestudeer vooraf uw route op de kaart. Vrijwel altijd zal dan blijken dat een zuidelijker gelegen doel beter te bereiken is door in plaats van over de berg er dóór te gaan. Legio tunnels en speciale spoorverbindingen maken het doorkruisen van de Alpen tot een eenvoudige zaak.

Het bedrag dat hiervoor moet worden geofferd, is maar een fractie van de reparatiekosten van bijvoorbeeld een verbrande koppeling. Dergelijke routes en

soms steilere hellingen worden vermeden.

Wanneer we de gehele combinatie in een vreemde stad ergens willen parkeren, verdient het aanbeveling om een plaatsje te zoeken bij touringcars voor vakantiegangers. De combinatie zal ongeveer even lang zijn als een touringcar en staat daar het minst in de weg.

Tenslotte nog een goede raad: blijf onderweg regelmatig in de spiegels kijken. Van tijd tot tijd zult u merken, dat achter u een file auto's volgt, die niet kan passeren. Stop, als dat mogelijk is, even aan de kant om de weg vrij te maken voor al degenen, die meer haast en minder tijd hebben dan u in uw vakantie.

Tips voor de caravanner

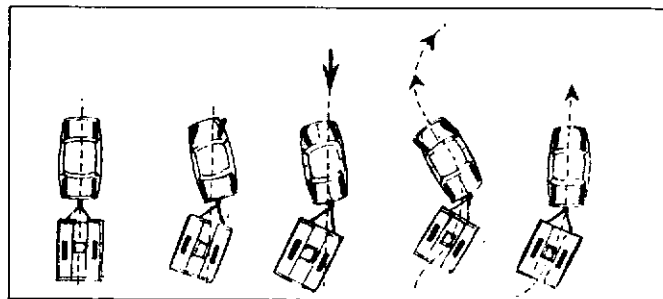

Wegrijden op een helling

Als het wegtrekken op een steile helling moeilijk gaat, kan men door de combinatie te „scharen“ het geheel in een minder steile stand zetten, waardoor de trekwagen even een „aanloop“ kan nemen.

1. stop; 2. achteruit scharen, stuur rechts; 3. stuur naar links; 4. indien voldoende ruimte stuur naar links en wegrijden of 5. bij minder ruimte, rechts vooruit trekken.

Houdt de temperatuur van uw auto regelmatig in het oog en waak ervoor dat de temperatuur van het koelwater niet te hoog oploopt.

Laat alle onderhoudswerkzaamheden en reparaties aan uw caravan uitvoeren voordat de caravan in de winterstalling gaat.

Voor reparatie en service naar uw KIP-dealer.

KIP CARAVANS

Winterberging

Kontroleer de caravan even op lakbeschadigingen vóór de winterslaap begint. Kleine beschadigingen kunt u desgewenst zelf herstellen. De caravan kan het beste onder een dak staan. Plaats nooit een volkomen waterdichte hoes over de caravan; het vocht kan anders niet weg. Niet alleen de stallingsruimte moet ventilatie hebben, maar ook de caravan. Doe dus alle scharnierende ramen op een kier, zet het dakluik een eindje open en zorg dat alle kasten openstaan. Denkt u bij winterberging voorts nog aan de volgende punten:

1. alle etenswaren en dranken uit de caravan verwijderen.

2. textiel verwijderen en droog opslaan, tenzij de caravan in een voldoende vochtvrije stalling wordt opgeslagen. Kussens overeind zetten opdat overal voldoende lucht bij kan komen. Matrassen tegen zonlicht beschermen.

3. water uit de tanks verwijderen, waterslangen doorblazen. Waterpomp ook aftappen tegen bevriezen. Elektrische pomp demonteren en vorstvrij bewaren.

4. gasfles verwijderen en buiten de stalling opbergen.

5. caravan van binnen en buiten schoonmaken. Lak bijwerken en in de was zetten.

6. blanke en verchromde delen licht invetten met zuurvrij vet (vaseline).

7. bestrijk de rubber raaml ijsten met wat talk om vastkleven te voorkomen.

8. via aanwezige smeerpunten doorsmeren, wielmoeren afnemen en op de boutdraad een paar druppels olie of een beetje molykotevet aanbrengen. Moeren weer vastzetten. Draaipunten van steunen goed invetten met bijv. kogellagervet.

9. remmen controleren en bijstellen.

De banden moeten tijdens de stallingsperiode op spanning blijven. Heeft de stallingsruimte een betonnen vloer, dan de wielbanden op plankjes laten rusten als tussenlaag. Het beton onttrekt nl. vocht aan de rubberbanden. Doe wat vettigheid aan de stekker ter voorkoming van korrosie en hang deze naar beneden. Doe er geen plastic zakje omheen, want dat vrijwaart niet tegen vochtinwerking.

Caravan- dokumenten

De bepalingen in de verkeerswetgeving over de benodigde documenten voor een personenauto met caravan vormen een nogal ingewikkelde materie. Om u hierin enigszins wegwijs te maken zetten wij de zaken voor u op een rijtje. Het gaat om de volgende documenten:

- A. kentekenbewijs van de personenauto;
- B. aanvullingsblad op dat kentekenbewijs;
- C. registratiebewijs van de caravan;
- D. registratieverklaring van de motorrijtuigenbelasting.

A. het kentekenbewijs

Dit bestaat uit drie delen:

- deel I bevat gegevens van de auto zoals het kentekennummer, merk en type, chassisnummer, ledig gewicht, enz.;
- deel II is de tenaamstelling;
- deel III is het bewijs van registratie en wordt ieder jaar vervangen (de kopie deel III bewaart u thuis en hebt u nodig als u de auto verkoopt).

B. het aanvullingsblad

Het aanvullingsblad is een document dat bij het kentekenbewijs van de auto behoort. Hetzelfde kentekennummer staat erop. Het geeft de bevoegdheid om met die auto een caravan te trekken. U hebt dus een aanvullingsblad alleen nodig als uw caravan inclusief de bepakking, dus helemaal reisklaar, meer weegt dan 750 kilogram. Het aanvullingsblad vermeldt o.a. de klasse van de koppeling en het maximum-caravan-gewicht dat met de auto mag worden getrokken.

Om een aanvullingsblad te verkrijgen moet uw auto eerst door de Rijksdienst voor het Wegverkeer worden gekeurd. De auto moet voorzien zijn van een goedgekeurde trekhaak en van zijrichtingaanwijzers. De keuring gebeurt in het rayon waar u woont. De keuring kunt u aanvragen door het invullen van een speciaal formulier RDW 86c, dat u kunt krijgen bij het hoofdbureau van de Rijksdienst voor het Wegverkeer te 's-Gravenhage, telefoon 070-889466, postbus 20909, 2500 EX 's-Gravenhage, dan wel bij één der distriktsbureaus van de RDW. De keuring is gratis evenals het aanvullingsblad.

C. het registratiebewijs

Dit document wordt eveneens afgegeven door de RDW en bevat gegevens van uw caravan zoals merk en type, chassisnummer, ledig gewicht, maximum laadvermogen en klasse van de koppeling. Een registratiebewijs is verplicht voor elke caravan die reisklaar meer weegt dan 750 kilogram. KIP heeft al zijn modellen laten keuren door de RDW en u ontvangt – na inzending van het ingevulde garantiebewijs – onmiddellijk het registratiebewijs van uw caravan. Het registratiebewijs fungeert tevens als nationaliteitsbewijs. Aan de grens oefent de douane hierop controle uit.

D. de registratieverklaring van de motorrijtuigenbelasting

Ook voor de caravan moet wegenbelasting worden betaald wanneer men hiermede van de openbare weg gebruik maakt. Indien men afzonderlijk aangifte doet, d.w.z. dat voor de caravan afzonderlijk belasting wordt betaald, kunt u gedeeltelijke vrijstelling van belasting verkrijgen. Om deze belasting te voldoen dient u met het bij de caravan behorende registratiebewijs zich op het belastingkantoor in uw woonplaats te vervoegen. Bij het doen van eerste

aangifte met betaling moet nl. het registratiebewijs worden getoond, zodat vermelding van het juiste nummer op het aangifteformulier (A-formulier MB2) kan worden gecontroleerd.

Samenvattend komt het op het volgende neer: u moet altijd in het bezit zijn van een compleet kentekenbewijs. Indien uw caravan geheel reisklaar zwaarder is dan 750 kilogram, moet u ook een aanvullingsblad op het kentekenbewijs hebben en een registratiebewijs. De caravan mag niet zwaarder wegen dan de som van ledig gewicht en laadvermogen in het registratiebewijs, terwijl de caravan ook niet meer mag wegen dan hetgeen uw auto volgens het aanvullingsblad mag trekken. Verder moeten de koppelingsklassen in het aanvullingsblad en in het registratiebewijs overeenkomen. Het registratiebewijs bewijst dat de caravan in Nederland is gekocht en uit de registratieverklaring van de Motorrijtuigenbelasting blijkt dat u aangifte hebt gedaan voor de caravan.

Keuringstations

Almelo	05490-60164
Amsterdam	020-117605
Arnhem	085-229149
Beilen	05930-4841
Geleen	04494-45900
Den Haag	070-664342
Maarssen	03465-70826
Roosendaal	01650-43753
Veldhoven	040-539055
Zwolle	038-5434311

N.B.

Ter verkrijging van het aanvullingsblad dient een afspraak gemaakt te worden voor een keuring van uw trekhaak.

Het verzekeren van uw caravan

Een onmisbaar element om uw caravan te beschermen is een goede verzekering. Ga er niet bij voorbaat van uit, dat een willekeurige caravanverzekering voor u voldoende is, maar voorkom teleurstelling als u onverhoopt eens een beroep op uw polis moet doen.

Zie er daarom op toe dat u GOED verzekerd bent.

De caravan is de laatste tijd enorm in trek als recreatie-objekt. Met die stijgende populariteit heeft ook de caravanverzekering zich stormachtig ontwikkeld. De moderne caravanpolis behoort in alle opzichten te voldoen aan de behoeften van de caravanrekkant.

Om u in staat te stellen zelf te bepalen wat een goede verzekering is, laten wij hier een aantal elementen volgen die daarin zeker moeten voorkomen.

- All-Risks dekking waarbij uw verzekering ook van toepassing is gedurende de winterstalling!
- Vergoeding van eventuele materiaal- en konstruktiefouten

- Zonder eigen risico

Wij adviseren u erop te letten, dat uw caravanverzekering minimaal deze dekking biedt.

Wij adviseren u bovendien erop te letten, dat uw caravanverzekering de volgende extra's kent:

- a. Wettelijke aansprakelijkheid in ongekoppelde toestand tot minstens f 500.000,— per gebeurtenis (in gekoppelde toestand, dus achter de auto, moet de aansprakelijkheid verzekerd worden op de autopolis). Informeer hiernaar bij uw verzekeringsagent.
- b. Uitleen aan familie, vrienden of relaties.
- c. Tenminste een vakantieperiode van 6 maanden in de gehele wereld.
- d. Repatriëringskosten of vervangend verblijf bij een gebeurtenis in het buitenland.

Een goede caravanverzekering zal u voorts de mogelijkheid bieden om de inventaris, inclusief radio en portable T.V., alsmede de voortent op uitgebreide condities mee te verzekeren.

Pluspunten van een KIP-produkt

- solide-licht Nederlands produkt
- schriftelijk Ned. garantiebewijs 2 jaar
- goedgekeurd door de Rijksdienst voor het Wegverkeer
- officieel registratiebewijs van Rijksdienst voor het Wegverkeer, 's-Gravenhage (voor alle typen).

Voortdurende kwaliteitscontrole tijdens de produktie.

Tot slot

Met het verschijnen van dit logboek is KIP caravans tot de 7de druk gekomen. Uiteraard is deze geheel herzien en bijgewerkt met de laatste gegevens op kampeer- en caravangebied.

Zonder twijfel zullen vele caravanbezitters waardevolle tips aan het logboek ontlenu. Verheugend is te mogen konstateren dat het boekje beschouwd wordt als een veelvuldig geraadpleegde caravan- en kampeerhandleiding. Moge daarom het opvolgen van menige raadgeving in het boekje een positieve bijdrage leveren tot verhoogde caravanvreugde. Daar heeft de inhoud naar onze mening aan zijn doel beantwoord. Voor op- of aanmerkingen en suggesties, maar ook voor aanvullingen en tips uit de praktijk die de gebruikswaarde van deze uitgave nog doen toenemen, houden wij ons van harte aanbevolen.

Niets uit deze uitgave mag verveelvoudigd en/of openbaar gemaakt worden door middel van druk, fotokopie of op welke andere wijze ook, zonder voorafgaande schriftelijke toestemming van KIP CARAVANS B.V.

Wijzigingen in bouw, uitvoering en gewicht voorbehouden.

Technische gegevens/reisgegevens:

1. Type caravan
2. Bouwjaar
3. Chassisnummer
4. Banden/spanning
5. Velgen
6. Gasdruk
7. Sleutelnr. buitendeur
8. Sleutelnr. bagageklep voor
9. Sleutelnr. ski-lockerdeur
10. Registratieteken RDW
11. Garantiebewijs no.

Ruimte voor stempel met technische gegevens

KIP TYPE(S) : KK400, KK400EK		Modeljaar '86
KK 420		
Asfabrikaat	:	ALKO
Astype	:	B-850-4
Asnummer (leesbaar op asplaatje)	:	62546 30057
Spoorbreedte	:	1600 mm
Hart afstand aspadden	:	1200 mm
Wielrem type	:	1636 Ausf. A
Wielbouten/moeren maat/aantal	:	100x4
Wielmoeren vorm	:	Kegelkonisch M12x1.5
Oploopprem fabrikaat	:	ALKO
Oploopprem type	:	90S/2 Ausf. B
Kogelkoppeling fabrikaat	:	ALKO
Kogelkoppeling type	:	AK 9 Ausf. A
Wiellager afmeting buiten	:	LM11749/LM11710
Wiellager afmeting binnen	:	LM45449/LM45410
Schokbreker type as	:	S26x100/228.747.0005
Banden type	:	Radiaal 155 SR 13

ONDERHOUDSLOGBOEK

I. Wij adviseren de 1e onderhoudsbeurt na 500 km te laten uitvoeren en verder na elke 5000 km of tenminste 1 keer per jaar.

II. De uit te voeren werkzaamheden zijn afhankelijk van het type caravan. Als algemene richtlijn kan onderstaand schema gehanteerd worden:

1. Wiellagers controleren op speling c.q. te „vast“, eventueel nastellen.
2. Nastellen reminstallatie (N.B. vanaf remtrommel).
3. Werking en doorsmeren handrem.
4. Doorsmeren oplooprem.
5. Werking en doorsmeren koppeling.
6. Chassismoeren/bouten controleren.
7. Controle bandenspanning.
8. Doorsmeren draaisteunen.
9. Wielmoeren aanzetten.
10. Controle gasdichtheid gehele installatie.
11. Werking gaslamp/mits „kousje“ aangebracht.
12. Werking kachel (controle rookgas afvoer).
13. Controle thermische beveiligingen (gasstel).
14. Test 220 V installatie op goede werking.
- 15* Aarding 220 V controleren.

16. Test 12 V installatie op goede werking.
17. Werking koelkast (controle ventilatie).
18. Watersysteem controleren.
19. Controle hang- en sluitwerk interieur.
20. Sluiting buitendeur/slot.

III. Laat uw onderhoudsbeurten registreren, zodat achteraf te zien is hoe goed uw caravan „verzorgd“ is.

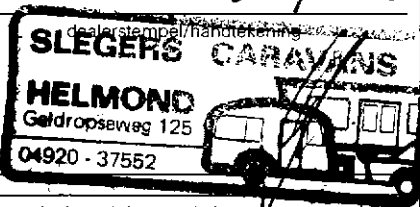
<p>1e onderhoudsbeurt d.d. <i>2-9-16</i> 19...</p> <p>dealerstempel/handtekening</p> 	<p>2e onderhoudsbeurt d.d. 19...</p> <p>dealerstempel/handtekening</p>	<p>3e onderhoudsbeurt d.d. 19...</p> <p>dealerstempel/handtekening</p>
<p>4e onderhoudsbeurt d.d. 19...</p> <p>dealerstempel/handtekening</p>	<p>5e onderhoudsbeurt d.d. 19...</p> <p>dealerstempel/handtekening</p>	<p>6e onderhoudsbeurt d.d. 19...</p> <p>dealerstempel/handtekening</p>
<p>7e onderhoudsbeurt d.d. 19...</p> <p>dealerstempel/handtekening</p>	<p>8e onderhoudsbeurt d.d. 19...</p> <p>dealerstempel/handtekening</p>	<p>9e onderhoudsbeurt d.d. 19...</p> <p>dealerstempel/handtekening</p>
<p>10e onderhoudsbeurt d.d. 19...</p> <p>dealerstempel/handtekening</p>	<p>11e onderhoudsbeurt d.d. 19...</p> <p>dealerstempel/handtekening</p>	<p>12e onderhoudsbeurt d.d. 19...</p> <p>dealerstempel/handtekening</p>

GARANTIEBEPALINGEN

1. Door KIP CARAVANS, hierna te noemen KIP, wordt op de door haar gefabriceerde kampeerwagens gedurende een periode van 24 kalendermaanden na de datum van aflevering (zoals deze op het garantiebewijs is vermeld) de volgende garantie geven.
2. Gedurende de onder 1 genoemde periode zal een defect tengevolge van materiaal- of constructiefouten en voorzover vallende onder deze garantie, kosteloos worden hersteld, mits aan de volgende bepalingen is voldaan en voorts voorzover de bepalingen dezer garantie KIP niet van deze verplichtingen ontslaan.
3. Een beroep op deze garantieverklaring dient onmiddellijk - doch op straffe van verval van rechten binnen 10 dagen nadat de onvolkomenheid is geconstateerd - te worden gedaan bij de dealer bij wie de kampeerwagen werd gekocht. Daar ter plaatse zal het defect zo spoedig mogelijk en na goedkeuring door KIP worden hersteld. Vervoer naar en opslag bij de dealer geschiedt voor rekening en risico van de klant.
4. Indien nodig zal de dealer zich in voorkomende gevallen tot KIP kunnen wenden om eventuele herstellingen van meer ingrijpende aard te kunnen laten uitvoeren.
5. Indien dit door KIP nodig wordt geoordeeld, zal de betrokken kampeerwagen, ter uitvoering van de sub 4 genoemde herstellingen, voor rekening en risico van de eigenaar naar de fabriek in Hooogeveen worden vervoerd en daar worden opgeslagen, alwaar de kampeerwagens binnen 7 dagen na voltooiing der herstelwerkzaamheden door de eigenaar op diens kosten moet worden teruggehaald.
6. Deze garantie zal niet van toepassing zijn, indien:
 - a. de gebreken of defecten met alle daaruit voortvloeiende gevolgen, veroorzaakt zijn door normale slijtage, onoordeelkundig gebruik, ongelukken, abnormale weersomstandigheden, verwaarloosde behandeling en/of overbelasting,
 - b. de kampeerwagen voor verhuur of uitleening is gebruikt, dan wel door de afnemer - op wiens naam het garantiebewijs is gesteld - is vervreemd,
 - c. veranderingen in de constructie of in de indeling van de caravan zijn aangebracht, de gasdrukregelaar is veranderd, beschadigd of vervangen of in de door de fabrikant aangebrachte identificatienummers veranderingen zijn aangebracht,
 - d. reparaties zijn uitgevoerd door anderen dan de fabrikant of dealer,
 - e. de afnemer nalaat de gekochte kampeerwagen na 500 km of twee maanden na de koop aan een dealer van KIP ter beschikking te stellen voor de eerste controlebeurt,
 - f. het aangehechte garantiebewijs niet volledig ingevuld en ondertekend binnen 10 dagen na de datum van aflevering is ontvangen door KIP te Hooogeveen.
7. Deze garantie geldt met uitsluiting van alle andere waarborgen of aansprakelijkheden, welke niet uitdrukkelijk zijn overeengekomen, ook als deze tot dusverre gebruikelijk waren of aan de wet ontleend. Generlei mededeling, bijschrijving of voorwaarde, zowel in Nederland als daarbuiten, vervat in welke catalogus, advertentie of publicatie ook, kan als aanvulling, verandering of vervanging van deze garantie gelden.
8. De onkosten, welke voortvloeien uit het tijdelijk buiten gebruik zijn van de kampeerwagen, blijven steeds voor rekening van de eigenaar.
9. De rechten uit deze garantiebepalingen voortvloeiende zijn zonder onze schriftelijke toestemming niet overdraagbaar.
10. Voldoening aan deze garantie geldt als enige en algehele schadevergoeding. Iedere verdere aansprakelijkheid van KIP en haar dealers voor schade tengevolge van enig gebrek van door ons geleverde voertuigen of goederen wordt uitgesloten.
11. De door KIP aangestelde dealers zijn niet gerechtigd namens ons enige overeenkomst aan te gaan of enige garantie, anders dan deze garantie, te verstrekken.

Service coupon

Nadat KIP het ingevulde deel II van uw garantiebewijs heeft ontvangen, zenden wij u omgaand een servicecoupon toe.

Bij inlevering van de coupon zal uw KIP-dealer gratis de eerste servicebeurt uitvoeren (na 500 km of binnen 2 maanden na datum aankoop!).

Wij maken u erop attent dat, indien u deze servicebeurt niet laat uitvoeren, de garantie komt te vervallen.

KIP CARAVANS B.V.

KIP CARAVANS

Kip Caravans BV
A.G. Bellstraat 4
Industrieterrein "De Wieken"
Postbus 89
7900 AB Hogeveen

Telefoon 05280-64741
Telex 42240